

Freno HW 120 HFK

accionamiento hidráulico – liberación por muelle

RINGSPANN®

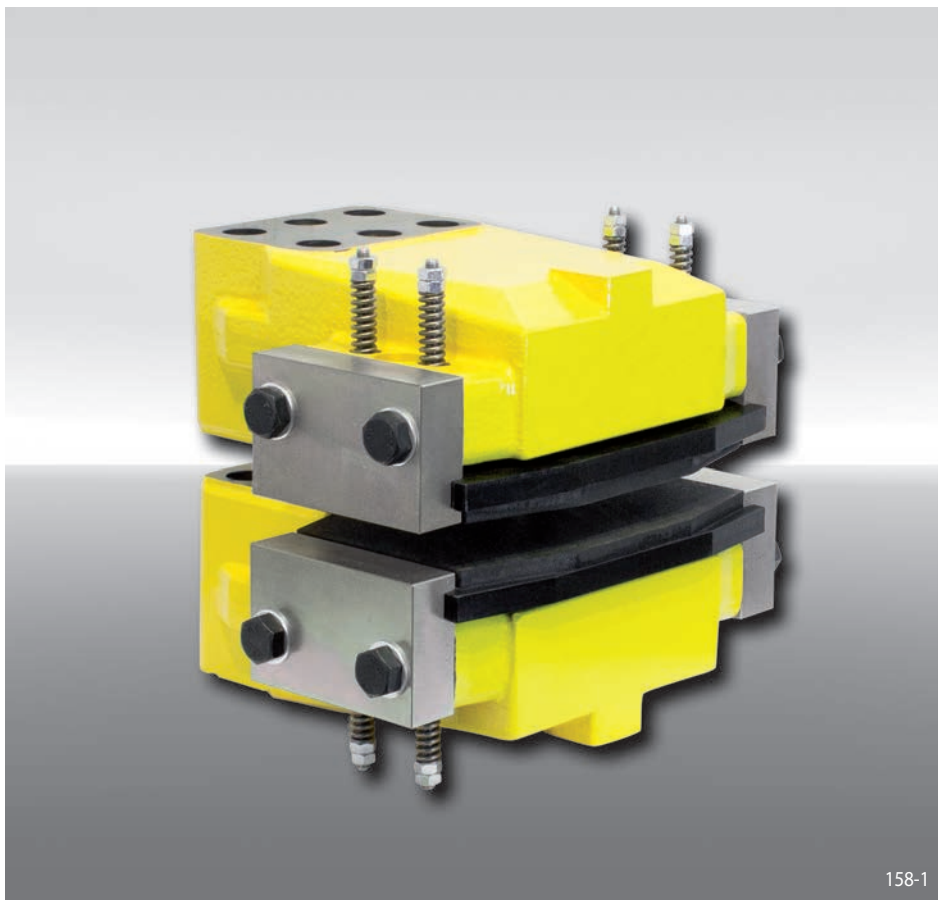

Características

Código

Freno	H
Estándar	W
Diámetro del pistón 120 mm	120
Accionamiento hidráulico	H
Liberación por muelle	F
Sin ajuste del desgaste de las zapatas	K
Máx. fuerza de apriete 130 kN	130

Ejemplo de pedido

Freno HW 120 HFK,
máx. fuerza de apriete 130 kN:

HW 120 HFK - 130

Datos técnicos

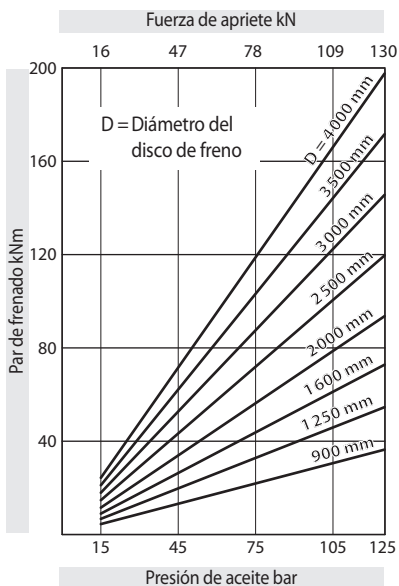

Los pares de frenado que se muestran en el diagrama se basan en un coeficiente de fricción teórico de 0,3.

Presión de aceite: mín. 15 bar
máx. 125 bar

Volumen de aceite: máx. 214 cm³

Peso: aprox. 146 kg

Otras características

- Obturación segura contra fugas
- Cambio sencillo de las zapatas
- Pintado con la clase de recubrimiento de superficies C4-L según la norma ISO 12944
- El espesor de la placa intermedia por parte del cliente, se obtiene de la suma del grosor W del disco de freno, más 3 mm

Accesorios

- Detector de proximidad inductivo para el modo de operación "freno abierto"
- Recubrimiento de protección de superficies opcional con la clase C4-H o H-C5M (offshore) para ISO 12944

Freno HW 120 HFK

accionamiento hidráulico – liberación por muelle

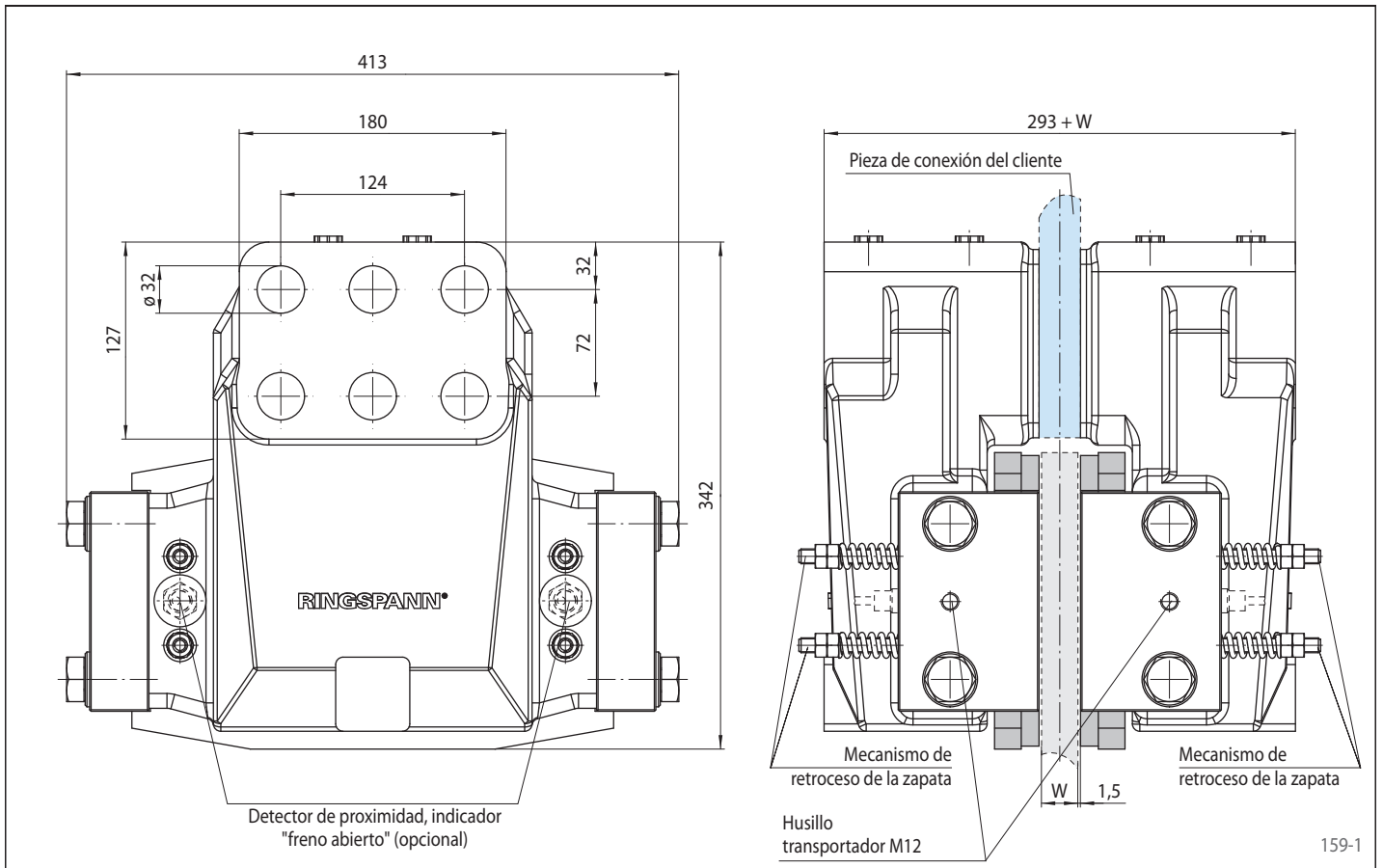

Montaje

