

# Ruedas libres completas FBL

con acoplamiento de ejes para desviaciones menores  
con elementos de bloqueo de forma en tres diferentes tipos

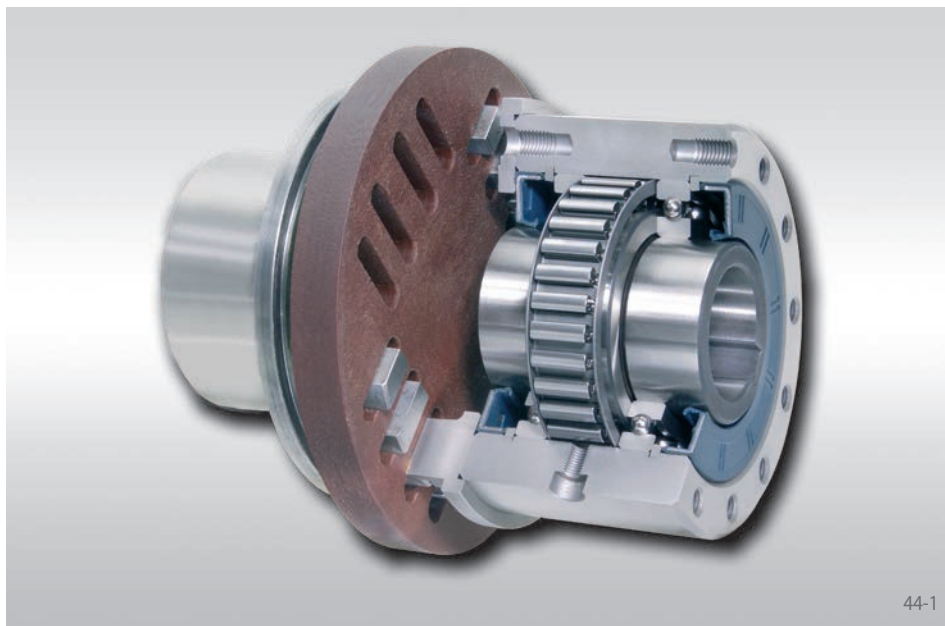

## Aplicación como

◆ Embrague por adelantamiento

## Características

Las ruedas libres completas FBL con acoplamiento de ejes RINGSPANN son ruedas libres con elementos de bloqueo de forma, equipadas con rodamientos de bolas y retenes, para la unión de dos ejes. Se suministran provistas de aceite y preparadas para su montaje.

Aparte del tipo estándar, se dispone de dos tipos más para una elevada duración de vida.

Pares nominales hasta 8 000 Nm.

Diámetros interiores hasta 140 mm. Se dispone de una amplia gama de diámetros interiores estándar.

Se dispone de una amplia gama de diámetros interiores estándar. El acoplamiento de ejes RINGSPANN es rígido a la torsión y absorbe elevadas desviaciones radiales y angulares, sin fuerzas reactivas que afecten a los rodamientos cercanos.

## Ejemplo de aplicación

Rueda libre completa FBL 82 SFZ utilizada como embrague por adelantamiento en la unidad propulsora de una instalación de cintas transportadoras con accionamiento adicional para marcha ultralenta. La rueda libre con acoplamiento de ejes está ubicada entre el motor principal y el accionamiento de marcha ultralenta. En marcha ultralenta, la rueda libre trabaja en funcionamiento de arrastre y acciona la cinta a bajas revoluciones. En el funcionamiento normal (en vacío), el motor realiza el accionamiento y el aro exterior con el acoplamiento de ejes adelanta, desacoplando automáticamente el accionamiento de marcha ultralenta. Dadas las altas revoluciones, se utiliza el tipo con despegue Z. En funcionamiento en vacío, los elementos de bloqueo de forma trabajan sin contacto y, por tanto, libres de desgaste.

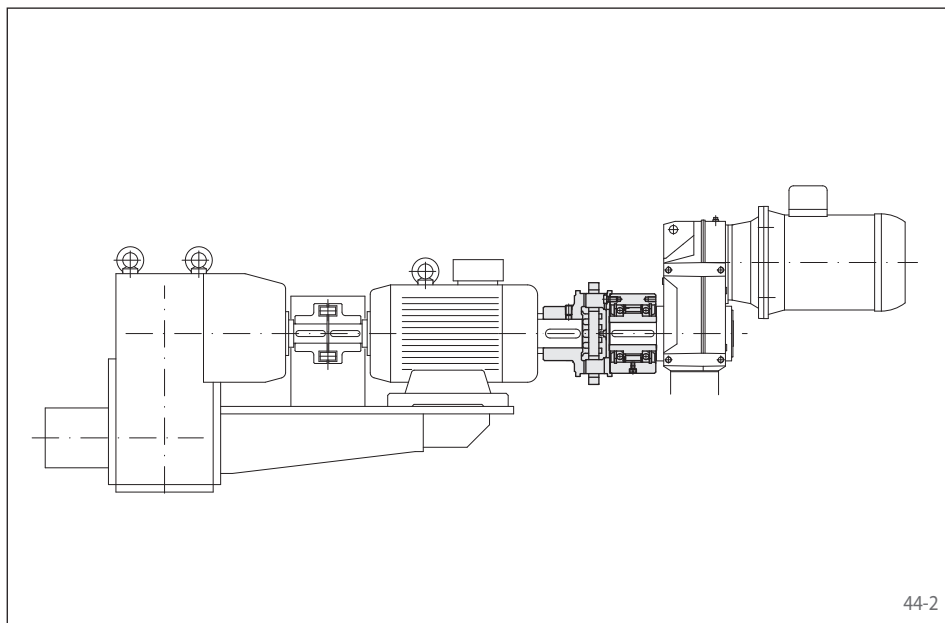

con acoplamiento de ejes para desviaciones menores  
con elementos de bloqueo de forma en tres diferentes tipos

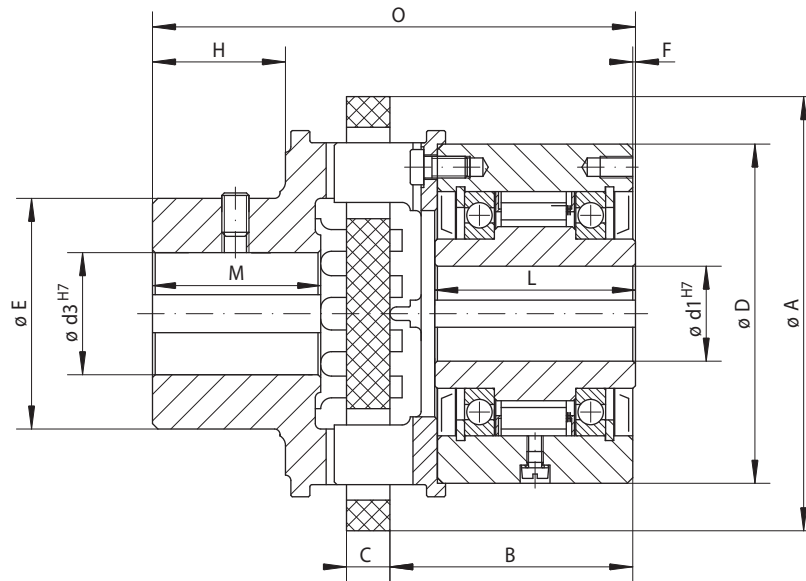

45-1

Embrague por adelantamiento

Estándar	RIDUVIT®	Con despegue Z
Para uso universal	Para elevada duración de vida mediante recubrimiento de los elementos de bloqueo	Para elevada duración de vida mediante despegue de los elementos de bloqueo al girar el aro exterior a velocidad alta

Rueda libre	Tipo	Par nominal M <sub>N</sub> Nm	Revoluciones máx.		Tipo	Par nominal M <sub>N</sub> Nm	Revoluciones máx.		Tipo	Par nominal M <sub>N</sub> Nm	Velocidad de despegue aro exterior min <sup>-1</sup>	Revoluciones máx.	
			Aro interior adelanta min <sup>-1</sup>	Aro exterior adelanta min <sup>-1</sup>			Aro interior adelanta min <sup>-1</sup>	Aro exterior adelanta min <sup>-1</sup>				Aro exterior adelanta min <sup>-1</sup>	Aro interior arrastra min <sup>-1</sup>
FBL 37	SF	85	2500	2600	SFT	85	2500	2600	CZ	85	850	3000	340
FBL 44	SF	190	1900	2200	SFT	190	1900	2200	CZ	180	800	2600	320
FBL 57	SF	500	1400	1750	SFT	500	1400	1750	LZ	430	1400	2100	560
FBL 72	SF	500	1120	1600	SFT	500	1120	1600	LZ	500	1220	1800	488
FBL 82	SF	1000	1025	1450	SFT	1000	1025	1450	SFZ	1000	1450	1600	580
FBL 107	SF	2000	880	1250	SFT	2000	880	1250	SFZ	2000	1300	1350	520
FBL 127	SF	4000	800	1150	SFT	4000	800	1150	SFZ	4000	1200	1200	480
FBL 140	SF	8000	750	1050	SFT	8000	750	1050	SFZ	8000	950	1050	380

El par máximo transmisible es el doble del par nominal indicado. Ver la pág. 14 para la determinación del par necesario.

Rueda libre	Diámetro d1		Diámetro d3			A	B	C	D	E	F	H	L	M	O	Peso
	Estándar mm	máx. mm	Estándar mm	mín. mm	máx. mm	mm	mm	mm	mm	mm	mm	mm	mm	mm	mm	kg
FBL 37	20	22*	20	14	35	110	62,0	12	75	53	0,5	33	48	42	124	3,0
FBL 44	25*	25*	25	20	42	135	65,0	14	90	66	0,5	41	50	53	140	4,6
FBL 57	30	32*	30	30	50	160	82,5	16	100	85	0,5	51	65	62	170	6,9
FBL 72	40	42*	40	30	50	160	89,5	16	125	85	1,0	51	74	62	178	10,0
FBL 82	50*	50*	50	40	70	200	92,0	20	135	104	2,0	65	75	79	204	14,2
FBL 107	60	65*	60	50	90	250	111,5	25	170	150	2,5	81	90	100	250	28,0
FBL 127	70	75*	70	60	110	315	138,0	32	200	175	3,0	101	112	124	313	48,8
FBL 140	90	95*	90	75	140	400	183,5	40	250	216	5,0	130	150	160	410	102,2

Diámetro d1: Ranura de chaveta según DIN 6885, pág.1 • Tolerancia del ancho de la ranura JS10 \* Ranura de chaveta según DIN 6885, pág.3 • Tolerancia del ancho de la ranura JS10  
Diámetro d3: Ranura de chaveta según DIN 6885, pág.1 • Tolerancia del ancho de la ranura P9

## Instrucciones de montaje

El disco de compensación del acoplamiento de ejes debe montarse con juego axial para impedir que los rodamientos de bola de la rueda libre bloqueen debido a la dilatación térmica.

El acoplamiento de ejes, incluyendo los tornillos de fijación, se suministra suelto. Dependiendo del sentido de giro libre requerido, se montará en el lado izquierdo o derecho de la rueda libre.

La tolerancia de los ejes debe ser ISO h6 o j6.

## Ejemplo de pedido

Rueda libre FBL 72 con despegue Z de los elementos de bloqueo, con un diámetro interior de 40 mm de la rueda libre y de 50 mm del acoplamiento de ejes:

- FBL 72 LZ, d1 = 40 mm, d3 = 50 mm